

# Delivery 6.160



## Camiones y Buses

### MOTOR

Marca / Modelo	Cummins / ISF 2.8
N° de cilindros / Cilindrada (cm3)	4 en línea / 2.800
Potencia neta máx. - CV (Kw) a rpm (*)	156 (115) a 3.200
Par motor neto máximo - Nm a rpm (*)	430 a 1.500 - 2.400
Sistema de inyección	Common Rail
Norma de emisiones	Euro V
Tecnología de emisiones	SCR

(\*) Valores conforme ensayos ISO 1585

### TRANSMISIÓN

Marca / Modelo	EATON / ESO 4206
Tipo / Accionamiento	Manual / a cables
N° de marchas de Avance / Retroceso	Sincronizadas: 6 / 1
Relaciones 1ª / 6ª (Última)	4,78:1 / 0,65:1
Reversa	4,03:1
Tracción	4x2

### EMBRAGUE

Marca / Tipo	Valeo / monodisco seco, revestimiento orgánico.
Accionamiento	"Pull Type", hidráulico.
Diámetro del Disco (mm)	310

### EJE DELANTERO

Marca / Modelo	MAN / IFS
----------------	-----------

### EJE TRASERO MOTRIZ

Marca / Modelo	DANA / M267
Relación de reducción	4,78:1

### SUSPENSIÓN

Delantera	Independiente. Espirales helicoidales y amortiguadores hidráulicos telescópicos de doble acción. Barra estabilizadora.
Trasera	Eje rígido (Hotchkiss), ballestas parabólicas de doble estadio, amortiguadores hidráulicos telescópicos de doble acción. Barra estabilizadora.

### CHASIS

Tipo	Modular, largueros rectos de perfil "U" constante.
Material	LNE 500

### PESOS Y CAPACIDADES (KG)

Tipo de Cabina Delivery	Cabina Extendida y Techo Bajo
Distancia entre ejes (mm)	3.400 (Op.) 4.000 (Std.)
PESOS EN ORDEN DE MARCHA	
Eje delantero	1.644 1.726
Eje trasero	633 693
Total	2.277 2.419

### CAPACIDADES TÉCNICAS

Eje delantero	2.500
Eje trasero	3.800
Total	6.300
Capacidad Máxima de Tracción (CMT)	7.400
Carga útil máxima (Técnica) + Carrocería	4.023 3.881

Obs: Los pesos son referenciales según condiciones originales, incluyendo nivel de fluidos completo y tanques de combustible llenos. Los pesos pueden estar limitados por normas viales y sufrir alteraciones debido a los opcionales.

### FRENOS

Freno de servicio	Hidráulico, disco en las ruedas delanteras y traseras (ED 2x56/ET 2x44), ABS + EBD
Tipo / Circuito	Freno a Disco / Hidráulico
Freno de estacionamiento	Cable. Cáliper seco.
Actuación	Cardan - Ruedas traseras
Accionamiento	Palanca en consola central.
Seguridad Activa	ABS + EBD



RUEDAS	
Lantas	Acero, 6,0 x 16 - Incluye Auxilio // Tras. Dual
Neumáticos	225/75R16 - Incluye Auxilio

SISTEMA ELÉCTRICO	
Tensión nominal	12V
Batería	1 x (12V - 100 Ah)

VOLÚMENES DE ABASTECIMIENTO (lts)	
Tanque de combustible / Material	80 (TRENDLINE) - 150 (HIGHLINE) / Plástico
Tanque de urea	16 (TRENDLINE) - 23 (HIGHLINE)

PRESTACIONES (Cálculo Teórico)	
Relación de reducción eje trasero	4,78:1
Velocidad máxima (km/h)	90 (Limitado Electrónicamente)
Capacidad de rampa con 5.800 kg (%)	40
Partida en rampa con 5.800 kg (%)	25

Obs: Datos proyectados por simulación de rendimiento

DIMENSIONES (mm)			
Distancia entre ejes	A	3.400 (Op.)	4.000 (Std.)
Voladizo delantero	B		1.260
Voladizo trasero	C	1.575	1.675
Largo Total	D	6.235	6.935
Ángulo de entrada	E		20°
Ángulo de salida	F	23°	21°
Altura del vehículo	G		2.386
Altura de la plataforma de carga	H		767 (Vacio) / 659 (Cargado)
Distancia mínima entre el eje delantero y el comienzo del implemento	I		700
Ancho máximo delantero (con/sin espejos)	J		2.685 / 2.120
Ancho máximo trasero	K		2.100
Trocha delantera	L		1.760
Trocha trasera	M		1.700
Despeje delantero	N		223
Despeje trasero	O		150
Distancia externa entre largueros	P		858
Diámetro de giro		13.340	15.396
Distancia libre de carrozado		4.275	4.975

EQUIPAMIENTO	TRENDLINE	HIGHLINE
Calefacción y Aire Acondicionado	●	●
Asiento de conductor individual con ajuste múltiple, apoyacabezas y cinturón de seguridad de 3 puntos	●	●
Asiento de acompañante Doble (Respaldo Independiente y Rebatible) con doble apoyacabezas y cinturones de seguridad de 3 puntos	●	●
Tapizado de asientos en cuero sintético	●	●
Radio (AM/FM, CD+MP3, USB, Bluetooth)	●	●
Tacógrafo analógico MTCO	●	●
Panel de Instrumentos color y multifunción	●	●
Computadora de Abordo	●	●
Control de velocidad crucero	●	●
Botón de accionamiento de toma de fuerza	●	●
Columna de dirección con regulación de altura y profundidad	●	●
Levantacristales con accionamiento eléctrico	-	●
Levantacristales con accionamiento manual	●	-
Cierre centralizado de puertas	-	●
Espejos retrovisores principales (con ajuste eléctrico) + convexo auxiliar	-	●
Espejos retrovisores con ajuste manual	●	-
Luces antiniebla	-	●
Visera (Parasol color carrocería)	-	●
2 Luces de lectura en habitáculo	-	●
Escotilla de techo	●	●
Portaobjetos en consola de techo	●	●
Suspensión mecánica de cabina	●	●
Transmisión Manual de 6 Velocidades	●	●
Tanque de Combustible y urea de 80 Lts. y 16 Lts. respectivamente	●	-
Tanque de Combustible y urea de 150 Lts. y 23 Lts. respectivamente	-	●

(Std) Estándar / (Op) Opcional | Obs: Los datos técnicos pueden actualizarse sin previo aviso. Imágenes no contractuales. Enero 2024

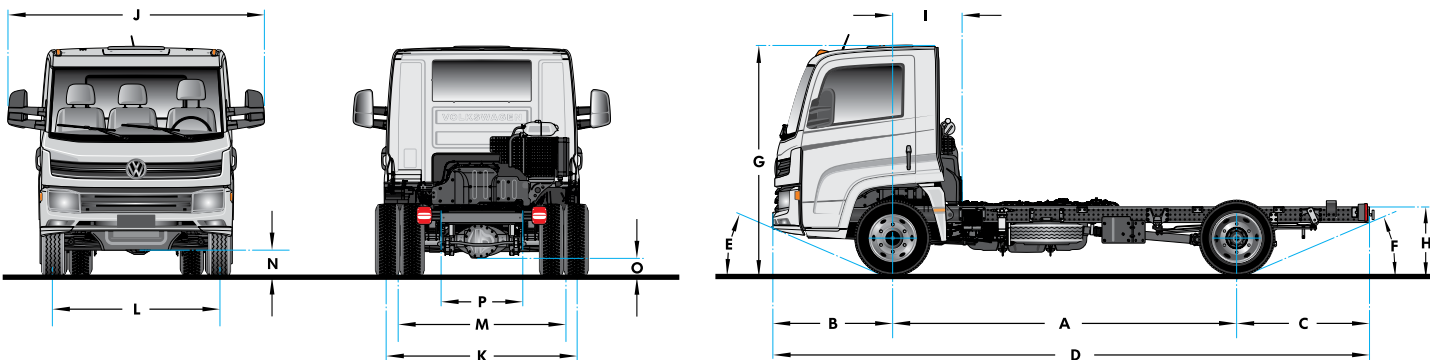

**2 AÑOS DE GARANTÍA**  
 ó 200.000 KM | Lo que ocurra primero.

**Volks|Assistance**  
 0800 888 8922 | Tu mejor compañero de ruta.



Utiliza y  
 Recomienda



[/camionesybusesvw](#)

[/vwcamionesbuses](#)

[www.vwcamionesybuses.com.ar](http://www.vwcamionesybuses.com.ar)